

Sada 7366499ES

Výhoda oproti originálnímu systému:

- všechny díly jsou nové
- velmi dobrý světelný výkon

**Generátor pro Aermacchi 350 /GTS/TV/SX/SS
s magnetem Ducati-Elektrotechnika nebo
Dansi a širokou hřídelí (24,8 mm)
- pro sériovou verzi s elektrickým startérem**

- Nahrazuje originální magneto pouze pro výrobu napětí pro osvětlení (12 V/150 W), nenahrazuje zapalování.



M7366499ES

Návod k montáži systému 7366499ES	7.5.2026
<p>- Pokud umíte namontovat a seřídít sériový zapalovací systém a máte základní mechanické dovednosti, můžete si nainstalovat VAPE! Pokud jste se zapalovacím systémem ještě nikdy nepracovali, raději to nechte na někom, kdo se v tom vyzná.</p>	
<p>- Společnost VAPE nemůže kontrolovat dodržování těchto pokynů ani podmínky a způsoby instalace, provozu, používání a údržby systému. Nesprávná instalace může vést k poškození majetku a případně i ke zranění osob. Proto nepřebíráme žádnou odpovědnost za ztráty, škody nebo náklady, které vyplývají z nesprávné instalace, nesprávného provozu nebo nesprávného používání a údržby, či s nimi jakýmkoli způsobem souvisejí. Vyhradujeme si právo provádět změny na výrobku, v technických údajích nebo v montážních a provozních pokynech bez předchozího upozornění</p>	
<p>DŮLEŽITÉ</p>	
<p>- Před zahájením prací na motocyklu si prosím pečlivě a celé přečtete tyto pokyny Mějte prosím na paměti, že jakékoli úpravy materiálu i vlastní pokusy o opravu, které nebyly odsouhlaseny společností VAPE, mohou vést ke ztrátě záruky. Neodstřihujte vodiče. To vede ke ztrátě ochrany proti přepólování a často má za následek poškození elektroniky. Vezměte prosím také na vědomí informace uvedené na informační stránce tohoto systému. Zkontrolujte, zda to, co jste zakoupili, skutečně odpovídá vašemu motocyklu. Nesprávné nastavení zapalování může poškodit motor a při startování kopnutím dokonce způsobit zranění (silné zpětné rázy). Při prvních zkušebních jízdách buďte opatrní. V případě potřeby změňte nastavení na bezpečnější hodnoty (menší předstih). Během montáže pečlivě zkontrolujte, zda se rotor (setrvačnick) nedotýká cívek statoru nebo čehokoli jiného, k čemuž může dojít v důsledku různých okolností a vést k vážnému poškození.</p>	
<p>Určené použití - Tento systém je určen k nahrazení sériových dynam a zapalovacích systémů u veteránských a klasických motocyklů, u nichž nebyly charakteristiky motoru dodatečně upraveny. Nejedná se o tuningový systém a nepřinese výrazné zvýšení výkonu motoru. Výrazně však zlepšuje provozuschopnost a komfort díky lepšímu osvětlení, lepší funkci bočních blinkrů a klaksonu a ve srovnání se stárnoucími sériovými systémy také vyšší spolehlivosti. Jelikož náš systém nezasahuje do charakteristik motoru, nezvyšuje emise plyných znečišťujících látek ani hlučnost. Ve většině případů by se emise znečišťujících látek měly díky lepšímu spalování dokonce snížit. Při použití v souladu s určením tedy systém za normálních okolností neporušuje stávající právní status motocyklu. (Zkontrolujte prosím místní právní předpisy!) Tento systém není vhodný pro použití při soutěžních akcích. Při použití jiným než určeným způsobem dojde ke zrušení záruky a je možné, že nedosáhnete požadovaných výsledků nebo, v nejhrošším případě, ztratíte zákonnou provozuschopnost.</p>	
<p> - Společnost VAPE zaručuje, že její výrobky jsou homologovány a označeny značkou „E“ v kruhu (konkrétně E8 pro Českou republiku), čímž zajišťuje trvalou shodu vlastností výrobku s příslušnými homologačními předpisy ECE (zejména ECE R10.05). Kontroly pravidelně provádí příslušný orgán.</p>	
<p>- Nabíjecí systém je vhodný pouze pro použití s dobíjecími 12V (6V systémy 6V) olověnými bateriemi s tekutým elektrolytem nebo uzavřenými olověnými bateriemi, AGM, Gel. Není vhodný pro použití s nikl-kadmiovými, nikl-metal-hydridovými, lithium-iontovými nebo jakýmkoli jinými typy dobíjecích nebo nedobíjecích baterií.</p>	
<p>- Jedná se o náhradní sadu, nikoli o kopii originálních dílů. Díly v této sadě proto vypadají jinak a mohou se lišit i v rozměrech (zejména zapalovací cívka a regulátor), což si může vyžádat určité úpravy z vaší strany.</p>	
<p>- Při montáži je bezpodmínečně nutné začít s montáží dílů souvisejících s motorem, abyste se ujistili, že skutečně pasují, než přistoupíte k montáži vnějších dílů. V mnoha případech zákazníci montují nejprve tyto díly a často je přitom upravují, čímž porušují záruční podmínky a znemožňují jejich další prodej. Výměna starých zapalovacích systémů není otázkou pouhého sáhnutí po výrobku z regálu v supermarketu, neboť existuje velké množství typů, verzí a případně neznámých úprav z trhu s náhradními díly, které skýtají značné riziko chyb.</p>	

- Naše systémy **NEJSOU testovány pro použití s elektronickými zařízeními jiných výrobců (jako jsou GPS, mobilní telefony, LED osvětlení atd.) a mohou tyto součásti poškodit.** Případné stávající elektronické otáčkoměry nebudou s novým systémem fungovat. Případné stávající bezpečnostní spínače a elektronické ovládání ventilů nejsou podporovány. Je možné, že váš motocykl byl původně vybaven zapalováním, které z právních důvodů omezovalo maximální rychlost. Nový systém takovou funkci nemá, proto si předem ověřte svou právní situaci.

- Pokud nemáte s montáží žádné zkušenosti, svěřte ji odborníkovi nebo odbornému servisu. Nesprávná montáž může poškodit nový systém i váš motocykl a případně dokonce způsobit zranění.

- Než si systém objednáte, zkontrolujte prosím, zda je v sadě obsažen stahovací nástroj pro nový rotor. Pokud ne, raději si jej objednejte současně. K demontáži nového rotoru nikdy nepoužívejte nic jiného než doporučený stahovací nástroj. Na poškození rotoru způsobené použitím jiných nástrojů nebo metod se záruka nevztahuje.

- Rotor je citlivý na nárazy (včetně nárazů během přepravy). Před montáží prosím vždy zkontrolujte, zda není poškozen (u rotoru bez magnetického potahu zkuste prsty posunout magnety stranou). Po nárazu se mohly přilepené magnety uvolnit a držet na rotoru pouze magnetickou silou, takže to není na první pohled patrné. Během chodu motoru by mohlo dojít k značnému poškození. Před nasazením rotoru na motor se prosím ujistěte, že se na jeho magnetech nenacházejí žádné kovové předměty, jako jsou malé šroubky, matice a podložky. To by rovněž vedlo k vážnému poškození.

- **Pokud máte přístup k internetu, doporučujeme si tyto pokyny prohlédnout online.** Kliknutím na obrázky je můžete zvětšit a získat tak lepší přehled, případně i aktuální informace. Seznam systémů najdete na adrese <http://www.powerdynamo.biz>

Tyto díly jste již měli obdržet!



- K opětovnému demontování nového rotoru použijte prosím pouze stahovák, který není součástí sady.

- **Poznámka:** Nikdy nepoužívejte stahovák s drápy, kladivo ani žádné jiné zařízení, které by mohlo magnety setřást.

- Ujistěte se, že je motocykl stabilně zaparkován, nejlépe na vyvýšeném pracovním stole, a že máte dobrý přístup ke straně motoru, kde je umístěn alternátor.

- Odpojte baterii a vyjměte ji z motocyklu. Upozorňujeme, že budete instalovat 12voltový systém, takže budete potřebovat buď 12voltovou baterii, nebo budete muset jezdit bez ní. Budete muset vyměnit všechny žárovky za 12voltové. Klakson může zůstat na 6 voltech.

- Nejprve demontujeme ze motocyklu staré díly.



- Odšroubujte kryt generátoru a sejměte jej. Odpojte vodiče od starého magnetu. Vytáhněte všechny vodiče z krytu motoru, ale zatím žádné vodiče nepřestříhujte.

- Vytáhněte starý rotor pomocí příslušného stahováku. Odšroubujte starý stator (2 šrouby) a sejměte jej z motoru. Vytáhněte rotor, k tomu budete potřebovat stahovací šroub.

- Odpojte vodiče od staré zapalovací cívky a cívku demontujte.

- Součásti zapalování na pravé straně motoru (kontakty a regulátor) již nebudou používány. Můžete je tam nechat, nebo je demontovat.

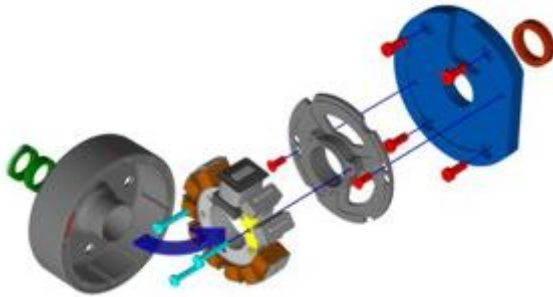

- Nová statorová jednotka se skládá ze 2 desek.

- silnější hliníkovou základnu (adaptér)
- hliníkovou základnu pro samotnou cívku

- Odšroubujte 3 předem namontované šestihranné šrouby M6 a stator mírně odtáhněte od základny (abyste získali přístup k šroubům).

- Umístěte spodní adaptér na motor, nezapomeňte použít nové těsnění a/nebo tekuté těsnění. Pamatujte, že tímto způsobem utěsníte klikovou skříň. Opatrně jej přišroubujte a šrouby utahujte opatrně a křížově. Dávejte pozor, abyste nepoškodili olejové těsnění.

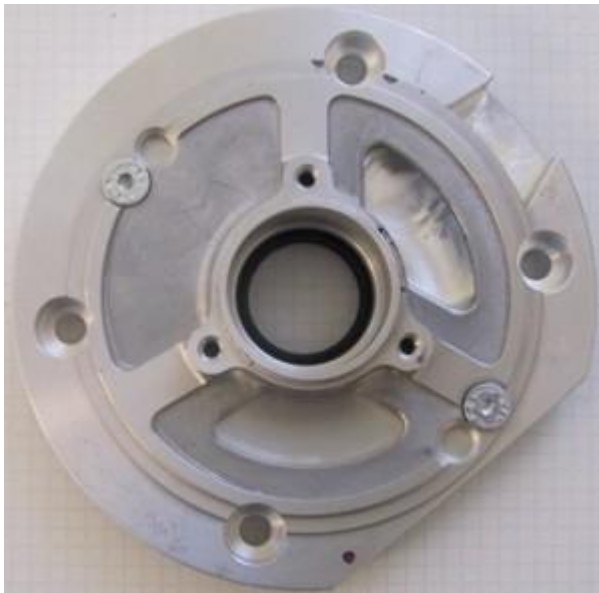



- Umístěte základnu statoru na adaptér, který je nyní připevněn k motoru.

- Desku přišroubujte pomocí 2 dodaných šroubů s válcovou hlavou M5x14.

- Nepoužívejte delší šrouby!

- Nasadte cívku statoru zpět na desku a dávejte pozor, abyste nepoškodili vodiče.

- Ujistěte se, že vnitřní otvor statorové jednotky rovnoměrně zapadá do vyvýšeného upevňovacího okraje základové desky. Cívku přišroubujte pomocí 3 šestihřanných šroubů M6x30 a utáhněte.



- Vytáhněte kabel z výstupního otvoru pro kabely na motoru. V závislosti na průměru kabelu možná budete muset otvor trochu zvětšit. Pro ochranu nainstalujte gumovou průchodku.



- Nyní je třeba najít místo pro nový regulátor/usměrňovač na motocyklu. Regulátor má vhodné rozměry a není nutné jej umisťovat do přímého proudu vzduchu. Na obrázku je znázorněno navrhované místo pro upevnění součástí.

Připojte součásti podle schématu zapojení g-only-102:

- Aby se usnadnil průchod kabelu často malými otvory ve skříni motoru, nebyla na kabelovou svorku generátoru, která vede k zapalovací cívce, nasazena plastová krytka. Tuto krytku nasadíte až poté, co bude vše na straně motoru správně nainstalováno.

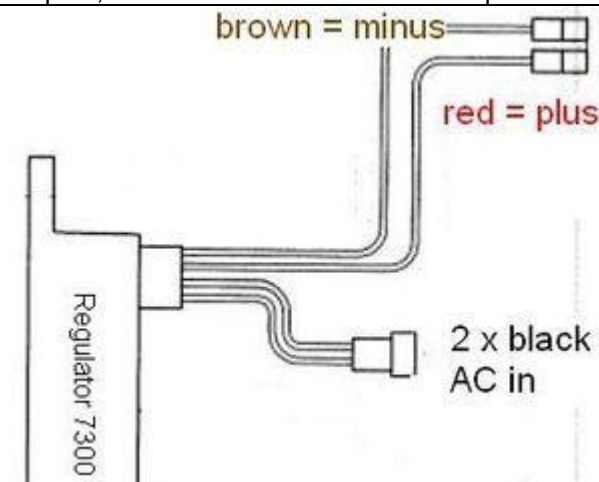

- Nový regulátor/usměřovač má 4 vodiče
- 2 černé zakončené plastovou zástrčkou pro vstup střídavého proudu ze 2 černých vodičů generátoru
 - 1 červený s plastovou zástrčkou který vede na kladný pól
 - 1 hnědý s plastovou zástrčkou sloužící jako uzemnění (minus)

Dva černé kabely vedoucí z generátoru ...

... by měly být nejprve zasunuty do dodaného dvojitého plastového konektoru. Tento konektor se připojuje k plastové zástrčce na konci dvou černých vodičů na regulátoru. Nezáleží na tom, který černý vodič je na které straně, protože se jedná o střídavý proud.

Hnědý kabel z regulátoru ...

... by měl být připojen buď k zápornému pólu baterie, nebo k dobrému uzemnění, pokud není k dispozici baterie.

Červený kabel z regulátoru ...

**Pozor:
Nesprávná polarita může poškodit elektroniku!**

... by se mělo připojit buď k **plusovému pólu 12V** baterie, nebo pokud není k dispozici baterie, k vedení, které vede z k vašim spotřebičům (obvykle k přívodnímu kolíku hlavního spínače).

Ujistěte se, že máte mezi baterií a obvody vozidla **15A pojistku**.

Bez baterie NENÍ k dispozici kontrolka nabíjení, která by stejně nefungovala. Regulátor má zabudovaný vysoce výkonný kondenzátor pro vyrovnání napětí. Tím je zajištěno, že vaše boční směrovky (blinkry) a klakson budou fungovat správně i bez baterie.

- Nakonec – **ještě před vložením baterie a prvním nastartováním** – prosím pečlivě zkontrolujte všechna připojení a montáž podle schématu zapojení. Zkontrolujte také, zda baterie a žárovky mají správné napětí (12 V).

- Pokud něco nefunguje, podívejte se prosím do našeho průvodce řešením problémů na naší domovské stránce. Jako první krok odpojte modrý vodič od cívky a proveďte nový test.

- **DŮLEŽITÉ:** Při opravě klikového hřídele se často obrábí hřídel dynamu, čímž se zkracuje. V důsledku toho se rotor posune níže a může se nyní svými nýty dotýkat cívky statoru. Výsledkem je poškození statoru a porucha zapalování.

Důležité bezpečnostní a provozní informace pro systémy pouze s dynamem

- Bezpečnost na prvním místě! Dodržujte prosím obecné předpisy o bezpečnosti a ochraně zdraví při opravách motorových vozidel (MVR) a také bezpečnostní informace a povinnosti uvedené výrobcem vašeho motocyklu.
 - Po montáži zkontrolujte utažení všech šroubů. Pokud se během provozu některé součásti uvolní, dojde nevyhnutelně k poškození materiálu. Šrouby předmontováváme pouze volně.
 - Než začnete s kontrolou a testováním, nechte nově nainstalované dynamo chvíli běžet. Naše součástky byly před odesláním k vám zkontrolovány. Stejně toho moc zkontrolovat nebudete. V žádném případě neměřte na elektronickém regulátoru nic jiného než výstupní napětí. Hrozí vám tím poškození vnitřní elektroniky. Z takového měření byste stejně nezískali žádné hmatatelné výsledky. Pečlivě zkontrolujte uzemnění a pro jistotu a pro účely testování připojte další uzemňovací vodič z regulátoru přímo k bloku motoru.
 - Nikdy neprovádějte obloukové svařování na motocyklu, aniž byste zcela odpojili všechny součásti obsahující polovodiče (zapalovací cívka, regulátor, předstih). Stator a rotor není nutné demontovat.
 - Při manipulaci s novým rotorem dbejte na to, abyste nepoškodili jeho magnety. Vyhněte se přímým úderům do obvodu rotoru. Při přepravě nikdy neukládejte rotor přes stator. Dodržujte naše pokyny týkající se přepravy materiálu.
 - Je vhodné rotor potříit tenkou vrstvou oleje, aby se snížilo riziko koroze.
 - K demontáži rotoru nikdy nepoužívejte stahovák s drápy ani kladivo. Mohlo by dojít k uvolnění magnetů. K opětovné demontáži nového rotoru nabízíme speciální demontážní šroub (viz montážní návod)!
 - Pokud motocykl nebude delší dobu používán, odpojte prosím baterii (pokud je nainstalována), aby se zabránilo úniku proudu přes diody regulátoru. I odpojená baterie se však po určité době vybije.
 - Prosím, řiďte se těmito pokyny, ale zároveň se instalace nemusíte obávat. Pamatujte, že před vámi již tisíce dalších zákazníků systém úspěšně nainstalovaly.
- Užijte si jízdu na svém motocyklu s novým elektrickým srdcem!**

Důležité bezpečnostní a provozní informace

- Bezpečnost na prvním místě! Dodržujte prosím obecné předpisy o bezpečnosti a ochraně zdraví při opravách motorových vozidel (MVR) a také bezpečnostní pokyny a povinnosti stanovené výrobcem vašeho motocyklu.
Značky časování na materiálu slouží pouze jako obecný vodičko při první instalaci. Po montáži prosím vhodnými prostředky (stroboskopem) zkontrolujte, zda jsou nastavení správná, abyste předešli poškození motoru nebo dokonce ohrožení svého zdraví. Za instalaci a správnost nastavení nesete odpovědnost výhradně vy.
- Zapalovací systémy generují vysoké napětí! U našich materiálů až 40 000 voltů! Při neopatrné manipulaci to může být nejen bolestivé, ale i přímo **nebezpečné**. Dodržujte prosím bezpečnou vzdálenost od elektrody zapalovací svíčky a odhalených vysokonapěťových kabelů. Pokud potřebujete zkontrolovat jiskření, pevně uchopte nástrčný klíč na zapalovací svíčku pomocí dobře izolačního materiálu a přitlačte jej pevně k pevné části motorového bloku. Nikdy netahat za krytky zapalovacích svíček, když motor běží. Umyjte vozidlo pouze při vypnutém motoru a vypnutém zapalování.
- Součástí sady by měl být kabel HT s pevnou gumovou krytkou (*kteřá neobsahuje odpor*); v souladu s místními předpisy (*požadavky na elektromagnetickou kompatibilitu*) byste měli používat zapalovací svíčku s vestavěným odporem (*nebo vyměnit krytku za takovou, která odpor obsahuje*).
- Nepoužívejte současně zapalovací svíčky s odporem **a** svíčky s odporem. Mohlo by to způsobit potíže, zejména obtížné startování motoru. Celkový odpor svíčky a zapalovacího víčka dohromady by neměl překročit 5 kΩ.
- Pamatujte, že zapalovací svíčky stárnou, čímž se zvyšuje jejich odpor. Pokud motor nastartuje pouze za studena, je velmi pravděpodobné, že příčinou je vadný konektor zapalovací svíčky nebo vadná zapalovací svíčka. Nepoužívejte tzv. kabely pro posílení zapalování (např. Nology).
- Po montáži zkontrolujte utažení všech šroubů, i těch předem namontovaných. Pokud se součásti během provozu uvolní, dojde nevyhnutelně k poškození materiálu. Šrouby předem montujeme pouze volně.

- Nechte nově nainstalovaný systém chvíli běžet, než začnete kontrolovat a měřit hodnoty, nebo – což je ještě horší – provádět na něm úpravy. Naše díly byly před dodáním zkontrolovány. Stejně toho moc zkontrolovat nebudete moci. **V žádném případě nemějte elektronické součástky (jako zapalovací cívku, regulátor a jednotku předstihu). Riskujete tím vážné poškození vnitřní elektroniky. Z této operace stejně nezískáte žádné hmatatelné výsledky.** Mějte na paměti, že příčinou poruchy může být také váš karburátor, zapalovací svíčky a svíčkové objímky (i když jsou zcela nové). Obecná zkušenost s našimi systémy je taková, že karburátor bude nutné znovu nastavit na nižší hodnoty. Pokud systém po montáži nenastartuje, nejprve odpojte modrý (nebo modro-bílý) odpojovací vodič přímo u zapalovací cívky (nebo v některých případech u jednotky předstihu), abyste vyloučili jakoukoli poruchu u odpojovacím obvodu. Pečlivě zkontrolujte uzemnění a ujistěte se, že je mezi rámem a blokem motoru dobré elektrické spojení. V případě potíží nejprve nahlédněte do naší znalostní databáze, než nám materiál zašlete k prověření.
- Jiskra klasických kontaktních zapalovacích systémů má s napětím kolem 10 000 voltů relativně malou energii, a proto vypadá žlutě a je tlustá (což ji však činí velmi dobře viditelnou). Jiskra z našeho systému je vysoce energetická jiskra s napětím až 40 000 voltů, a proto má tvar tenké jehly a modrou barvu, což ji činí méně viditelnou. Navíc jiskru získáte pouze při otáčkách při startu pomocí kickstartu, a nikoli pomalým stlačením kickstartu rukou (jak by tomu mohlo být u zapalování na baterii).
- Systémy využívající zapalovací cívky s dvojitým výstupem mají několik zvláštností. Pamatujte, že při testování na jedné straně musí být druhá strana buď připojena k nasazené zapalovací svíčce, nebo spolehlivě uzemněna. V opačném případě nedojde k jiskření na žádné ze stran. Navíc u takových otevřených výstupů mohou po celé cívce léhat dlouhé a nebezpečné jiskry.
- Nikdy neprovádějte na motocyklu svařování elektrickým obloukem, aniž byste zcela odpojili všechny součásti obsahující polovodiče (zapalovací cívku, regulátor, předstih); stator a rotor není nutné demontovat. Totéž platí pro pájení. Před manipulací s elektronikou odpojte páječku od elektrické sítě! Na zapalovací svíčky nikdy nepoužívejte měděný tmel.
- Elektronika je velmi citlivá na nesprávnou polaritu. Po provedení prací na systému zkontrolujte správnou polaritu baterie a regulátoru. Nesprávná polarita způsobuje zkraty a vede k poškození regulátoru, zapalovací cívky a jednotky předstihu. Zásadně platí, že vodiče se vždy připojují podle barev. Případy, kdy se barvy vodičů liší, jsou v našem návodu výslovně uvedeny.
- Při manipulaci s novým rotorem dbejte na to, abyste nepoškodili jeho magnety. Vyhněte se přímým nárazům do obvodu rotoru. **Při přepravě nikdy neukládejte rotor na stator.** Dodržujte naše pokyny týkající se přepravy materiálu.
- Nepoužívejte svíčkové kleště s odporem vyšším než 5 kΩ. Lepší je použít kleště s odporem 1 nebo 2 kΩ. Mějte na paměti, že svíčkové zástrčky stárnou, čímž se zvyšuje jejich vnitřní odpor. Pokud motor nastartuje pouze za studena, je velmi pravděpodobnou příčinou vadná svíčková zástrčka a/nebo zapalovací svíčka. V případě problémů zkontrolujte také vysokonapěťové kabely. Nikdy nepoužívejte vysokonapěťové kabely z uhlíkových vláken, nikdy nepoužívejte takzvané „horké dráty“, které slibují zvýšení jiskry.
- Je vhodné potřítit rotor tenkou vrstvou oleje, aby se snížilo riziko koroze.
- K demontáži rotoru nikdy nepoužívejte stahovák s drápy ani kladivo. Mohlo by dojít k uvolnění magnetů. K opětovné demontáži nového rotoru nabízíme speciální stahovák (viz montážní návod)!
- Pokud motocykl nebude delší dobu používán, odpojte prosím baterii (pokud je nainstalována), aby se zabránilo úniku proudu přes diody regulátoru. I odpojená baterie se však po určité době vybije.
- Prosím, řiďte se těmito pokyny, ale zároveň se instalace nemusíte obávat. Pamatujte, že před vámi již tisíce dalších zákazníků systém úspěšně nainstalovaly.
- Užijte si jízdu na svém motocyklu s novým elektrickým srdcem!***

Schéma zapojení bez zapalování s regulátorem R-102



Barvy kabelů:
 bi = modrá
 br = hnědá
 ge = žlutá
 gn = zelená
 gr = šedá
 rt = červená
 sw = černá
 ws = bílá

