

Systém 724749900

- Pro motory s širokým blokem použijte náš systém **725449900**

**Generátor pro motor Ducati s úzkým blokem**

- Pouze alternátor!

- Magnetový generátor s výstupem 12 V/150 W DC. Nahrazuje starý magneto. Není třeba provádět žádné úpravy na skříni motoru.



motor s úzkým blokem 125–250 ccm

- + deska statoru upevněná 3 šrouby
- + průměr sériového rotoru je 117 mm

motor s úzkým blokem - motor se širokým blokem

motor se širokým blokem 250–450 ccm

- + deska statoru upevněná 4 šrouby
- + průměr sériového rotoru je 129 mm

Výhoda oproti původnímu systému:

- všechny díly jsou nové
- velmi dobrý světelný výkon

Návod k montáži systému 724749900	28.4.2026
<p>- Pokud umíte namontovat a nastavit sériové zapalování a máte základní mechanické dovednosti, můžete si nainstalovat VAPE! Pokud jste nikdy nepracovali na zapalování, raději to nechte udělat někomu, kdo se v tom vyzná.</p>	
<p>- Společnost VAPE nemůže kontrolovat dodržování těchto pokynů ani podmínky a způsoby instalace, provozu, používání a údržby systému. Nesprávná instalace může vést k poškození majetku a případně i ke zranění osob. Proto nepřebíráme žádnou odpovědnost za ztráty, škody nebo náklady, které vyplývají z nesprávné instalace, nesprávného provozu nebo nesprávného používání a údržby, či s nimi jakýmkoli způsobem souvisejí. Vyhrazuje si právo provádět změny na výrobku, v technických údajích nebo v montážních a provozních pokynech bez předchozího upozornění</p>	
<p>DŮLEŽITÉ</p>	
<p>- Před zahájením prací na motocyklu si prosím pečlivě a celé přečtete tyto pokyny Mějte prosím na paměti, že jakékoli úpravy materiálu i vlastní pokusy o opravu, které nebyly odsouhlaseny společností VAPE, mohou vést ke ztrátě záruky. Neodstřihujte vodiče. To vede ke ztrátě ochrany proti přepólování a často má za následek poškození elektroniky. Vezměte také na vědomí informace uvedené na informační stránce tohoto systému. Zkontrolujte, zda to, co jste zakoupili, skutečně odpovídá vašemu motocyklu. Nesprávné nastavení zapalování může poškodit motor a při startování kopnutím dokonce způsobit zranění (silné zpětné rázy). Při prvních zkušebních jízdách buďte opatrní. V případě potřeby změňte nastavení na bezpečnější hodnoty (menší předstih). Během montáže pečlivě zkontrolujte, zda se rotor (setrvačnick) nedotýká cívek statoru nebo čehokoli jiného, k čemuž může dojít v důsledku různých okolností a vést k vážnému poškození.</p>	
<p>Určené použití - Tento systém je určen k nahrazení sériových dynam/alternátorů a zapalovacích systémů u veteránských a klasických motocyklů, u nichž nebyly charakteristiky motoru dodatečně upraveny. Nejedná se o tuningový systém a nepřinese výrazné zvýšení výkonu motoru. Výrazně však zlepšuje provozuschopnost a komfort díky lepšímu osvětlení, lepší funkci bočních blinkrů a klaksonu a ve srovnání se stárnoucími sériovými systémy také vyšší spolehlivosti. Jelikož náš systém nezasahuje do charakteristik motoru, nezvyšuje emise plynných znečišťujících látek ani hlučnost. Ve většině případů by se emise znečišťujících látek měly díky lepšímu spalování dokonce snížit. Při použití v souladu s určením tedy systém za normálních okolností neporušuje stávající právní status motocyklu. (Zkontrolujte prosím místní právní předpisy!) Tento systém není vhodný pro použití v soutěžních akcích. Pokud jej použijete jinak, než je určeno, vaše záruka bude neplatná a je možné, že nedosáhnete požadovaných výsledků nebo, v nejhrošším případě, ztratíte zákonnou provozuschopnost.</p>	
<p> - Společnost VAPE zaručuje, že její výrobky jsou homologovány a označeny značkou „E“ v kruhu (konkrétně E8 pro Českou republiku), čímž zajišťuje trvalou shodu vlastností výrobku s příslušnými homologačními předpisy ECE (zejména ECE R10.05). Kontroly pravidelně provádí příslušný orgán.</p>	
<p>- Nabíjecí systém je vhodný pouze pro použití s dobíjecími 12V (6V systémy 6V) olověnými bateriemi s tekutým elektrolytem nebo uzavřenými olověnými bateriemi, AGM, Gel. Není vhodný pro použití s nikl-kadmiovými, nikl-metal-hydridovými, lithium-iontovými nebo jakýmkoli jinými typy dobíjecích nebo nedobíjecích baterií.</p>	
<p>- Jedná se o náhradní sadu, nikoli o kopii originálních dílů. Díly v této sadě proto vypadají jinak a mohou se lišit i ve způsobu montáže (zejména zapalovací cívka a regulátor), což si vyžádá určité úpravy z vaší strany.</p>	
<p>- Při montáži je nutné začít sestavováním dílů souvisejících s motorem, abyste se ujistili, že skutečně pasují, než přistoupíte k montáži vnějších dílů. V mnoha případech zákazníci montují nejprve tyto díly a často je přitom upravují, čímž porušují záruční podmínky a znemožňují jejich další prodej. Výměna starých zapalovacích systémů není otázkou pouhého sáhnutí po výrobku z regálu v supermarketu, neboť existuje velké množství typů, verzí a případně neznámých úprav z trhu s náhradními díly, které skýtají značný prostor pro chyby.</p>	

- Naše systémy **NEJSOU testovány pro použití s elektronickými zařízeními třetích stran (jako jsou GPS, mobilní telefony, LED osvětlení atd.) a mohou tyto součásti poškodit.** Případné stávající elektronické otáčkoměry nebudou s novým systémem fungovat. Případné stávající bezpečnostní spínače a elektronické ovládání ventilů nejsou podporovány. Je možné, že váš motocykl byl původně vybaven zapalováním, které z právních důvodů omezovalo maximální rychlost. Nový systém takovou funkci nemá, proto si předem ověřte svou právní situaci.

- Pokud nemáte s montáží žádné zkušenosti, svěřte ji odborníkovi nebo odbornému servisu. Nesprávná montáž může poškodit nový systém i váš motocykl a případně dokonce způsobit zranění.

- Než si systém objednáte, zkontrolujte prosím, zda je v sadě obsažen stahovací nástroj pro nový rotor. Pokud ne, raději si jej objednejte současně. K demontáži nového rotoru nikdy nepoužívejte nic jiného než doporučený stahovací nástroj. Na poškození rotoru způsobené použitím jiných nástrojů nebo metod se záruka nevztahuje.

- Rotor je citlivý na nárazy (včetně nárazů během přepravy). Před montáží prosím vždy zkontrolujte, zda není poškozen (u rotoru bez magnetického povlaku zkuste prsty posunout magnety stranou). Po nárazu se mohly přilepené magnety uvolnit a držet se na rotoru pouze magnetickou silou, takže to není hned patrné. Během chodu motoru by mohlo dojít k značnému poškození. Před nasazením rotoru na motor se prosím ujistěte, že se na jeho magnetech nenacházejí žádné kovové předměty, jako jsou malé šroubky, matice a podložky. To by rovněž vedlo k vážnému poškození.

- **Pokud máte přístup k internetu, doporučujeme si tyto pokyny prohlédnout online.** Kliknutím na obrázky je zvětšíte a získáte tak lepší přehled, případně i aktuální informace. Seznam systémů najdete na adrese <http://www.powerdynamo.biz>

Měli byste obdržet tyto díly:



- sestava statoru
- rotor
- regulátor/usměrňovač
- distanční vložky/podložky pro primární ozubené kolo
- vodiče hnědé, červené a modré
- svorky na vodiče
- stahovák rotoru



- Chcete-li nový rotor opět demontovat, použijte prosím pouze dodaný stahovák M27x1,25 (číslo dílu: 716999999).

- **Poznámka:** Nikdy nepoužívejte stahovák s drápy, kladivo ani žádné jiné zařízení, které by mohlo seřást magnety.

- Ujistěte se, že je váš motocykl Ducati bezpečně opřený o středový stojan, nejlépe na vyvýšeném pracovním stole, a že máte dobrý přístup ke straně motoru, kde se nachází alternátor.

- Odpojte baterii a vyjměte ji z motocyklu. Upozorňujeme, že budete instalovat 12voltový systém, takže budete potřebovat buď 12voltovou baterii, nebo budete muset jezdit bez baterie. Stejně budete muset vyměnit všechny žárovky za 12voltové. Klakson může zůstat na 6 voltech.

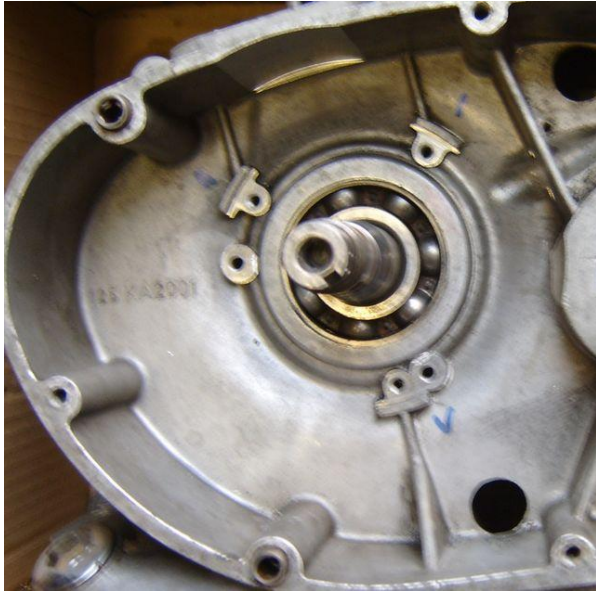

- Odšroubujte kryt generátoru a sejměte jej. Odšroubujte sériový magneto a sejměte jej.
- K vytažení sériového rotoru budete potřebovat stahovací šroub. Vyjměte z klikového hřídele drážkovou klínku a uschovejte ji. Budete ji ještě potřebovat.



- Odšroubujte cívku statoru z základní desky.
- Dávejte pozor, abyste nepoškodili lakovou izolaci cívky.



- Umístěte základovou desku na místo starého generátoru a přišroubujte ji pomocí 3 dodaných šroubů M5.
- Nepoužívejte jiné šrouby s vyššími hlavami.



- Provedte kabel statoru otvory pro kabely v motoru – zevnitř ven.

- Jelikož v tuto chvíli nová sestava statoru volně visí na drátu, dbejte zvýšené opatrnosti, abyste nepoškodili izolaci drátu.

- Současně tlačte a táhněte a vyhněte se posouvání přes ostré hrany, dokud stator nedosadne na upevňovací úroveň.

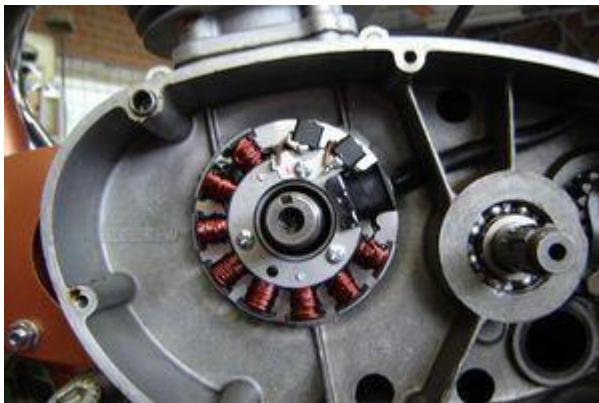

- Vraťte cívku statoru zpět na desku a dávejte pozor, abyste nepoškodili dráty. Stator musí zapadnout poměrně ostře. Pokud tam zapadne měkce, pravděpodobně jste pod ním přimáčkli drát!

- Ujistěte se, že vnitřní otvor statorové jednotky rovnoměrně zapadá na vyvýšený upevňovací okraj základové desky – v opačném případě bude cívka sedět nakřivo a bude se dotýkat rotoru, čímž jej poškodí.



- Nasadte nový rotor na klikový hřídel. Poloha není důležitá.

- Nyní nasadte zpět klín na klikový hřídel a umístěte primární ozubené kolo na rotor. Připevňte rotor šrouby podle původního návodu.



- Zdá se, že existují dvě různé varianty (rozměry) hřídele spojky. Jedna má průměr 20 mm a druhá 30 mm (a je kratší než ta s průměrem 20 mm).

- Dále si všimněte odlišné velikosti kuličkového ložiska!





- Nasadte sestavu spojky na hřídel převodovky.
- Ujistěte se, že máte pod ní distanční pouzdro (a podložku).
- Zkontrolujte, zda se vše volně otáčí.



- Zkontrolujte, zda se velké ozubené kolo spojky nedotýká krčku na rotoru (viz obrázek). V případě potřeby vložte pod spojku dodanou podložku (podložky) (0,5/1,0 mm).



- Velmi pečlivě zkontrolujte, zda kryt stále nepřesahuje (nyní vyvýšenou) spojku. U některých modelů dochází po této úpravě ke kolizi mezi spojkou a krytem, a proto budete muset odstranit trochu materiálu z vnitřní strany krytu, abyste tento problém vyřešili.
- Jak již bylo zmíněno, týká se to pouze některých motorů, budete to muset zkontrolovat.



- Nyní musíte najít vhodné místo pro nový regulátor.

Připojte součásti podle schématu zapojení g-only-102:

- Aby se usnadnil průchod vodiče často malými otvory ve skříni motoru, nebyla na svorku vodiče nasazena plastová zástrčka kabeláže generátoru, která vede k zapalovací cívice. Zástrčku byste měli nasadit až poté, co bude vše na straně motoru správně nainstalováno.

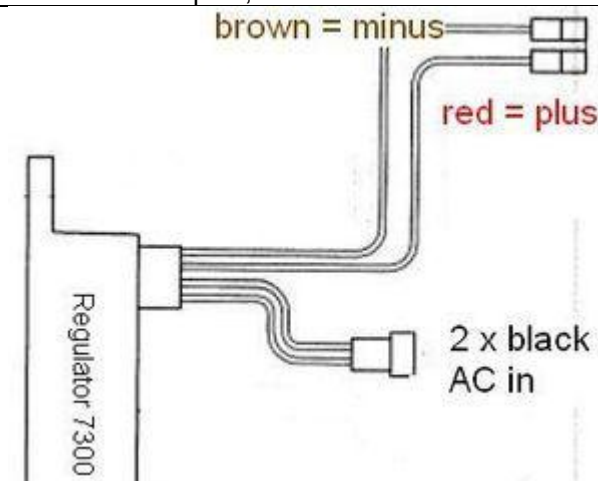

- Nový regulátor/usměřovač má 4 vodiče
- 2 černé zakončené plastovou zástrčkou pro vstup střídavého proudu ze 2 černých vodičů generátoru
 - 1 červený s plastovou zástrčkou který vede na kladný pól
 - 1 hnědý s plastovou zástrčkou sloužící jako uzemnění (minus)

Dva černé kabely vedoucí z generátoru ...

... by měly být nejprve zasunuty do dodaného dvojitého plastového konektoru. Tento konektor se připojuje k plastové zástrčce na konci 2 černých vodičů na regulátoru. Nezáleží na tom, který černý vodič je na které straně, protože se jedná o střídavý proud.

Hnědý vodič z regulátoru ...

... by měl být připojen buď k zápornému pólu baterie, nebo k dobrému uzemnění, pokud není k dispozici baterie.

Červený kabel z regulátoru ...

... by měl být připojen buď k **plusovému pólu 12V** baterie, nebo pokud není k dispozici baterie, k vedení, které vede k vašim spotřebičům (obvykle k přívodnímu kolíku hlavního spínače).

Pozor:
Nesprávná polarita poškodí elektroniku!

Ujistěte se, že mezi baterií a obvody vozidla je **15A pojistka**.

Systém NEPODPORUJE kontrolku nabíjení bez baterie; ta by tak i tak nefungovala. Regulátor má zabudovaný vysoce výkonný kondenzátor, který vyrovnává napětí. Díky tomu budou vaše boční směrovky (blinkry) a klakson fungovat správně i bez baterie.

- Nakonec – **před instalací baterie a před prvním nastartováním** – prosím pečlivě zkontrolujte všechna připojení a montáž podle schématu zapojení. Zkontrolujte správné napětí (12 V) na baterii a žárovkách.

- Pokud něco nefunguje, podívejte se prosím do našeho průvodce řešením problémů na naší domovské stránce. Nejprve odpojte modrý vodič od cívky a proveďte nový test.

- DŮLEŽITÉ: Při **opravě klikového hřídele** se často obrábí hřídel dynamu, čímž se zkracuje. Výsledkem je, že rotor sedí níže a jeho nýty se mohou dotýkat cívky statoru. Důsledkem je poškození statoru a selhání zapalování.

Důležité bezpečnostní a provozní informace pro systémy pouze s dynamem

- Bezpečnost na prvním místě! Dodržujte prosím obecné předpisy o bezpečnosti a ochraně zdraví při opravách motorových vozidel (MVR) a také bezpečnostní pokyny a povinnosti stanovené výrobcem vašeho motocyklu.

- Po montáži **zkontrolujte utažení všech šroubů**. Pokud se během provozu uvolní některé součásti, dojde nevyhnutelně k poškození materiálu. Šrouby předmontováváme pouze volně.

- Nechte nově nainstalovaný dynamo chvíli běžet, než začnete s kontrolou a testováním. Naše součástky byly před odesláním k vám zkontrolovány. Stejně byste toho moc zkontrolovat nemohli. V žádném případě neměřte na elektronickém regulátoru nic jiného než výstupní napětí. Hrozí vám tím poškození vnitřní elektroniky. Z takového měření byste stejně nezískali žádné hmatatelné výsledky. Pečlivě zkontrolujte uzemnění a pro jistotu a pro účely testování připojte další uzemňovací vodič z regulátoru přímo k bloku motoru.

- Nikdy neprovádějte obloukové svařování na motocyklu, aniž byste zcela odpojili všechny součásti obsahující polovodiče (zapalovací cívka, regulátor, předstih); stator a rotor není nutné demontovat.

- Při manipulaci s novým rotorem dbejte na to, abyste nepoškodili jeho magnety. Vyhněte se přímým úderům do obvodu rotoru. Při přepravě nikdy neukládejte rotor přes stator. Dodržujte naše pokyny týkající se přepravy materiálu.

- Je vhodné rotor potřítkou oleje, aby se snížilo riziko koroze.

- K demontáži rotoru nikdy nepoužívejte stahovák s drápy ani kladivo. Mohlo by dojít k uvolnění magnetů. K opětovné demontáži nového rotoru nabízíme speciální demontážní šroub (viz montážní návod)!

- Pokud motocykl nebude delší dobu používán, odpojte prosím baterii (pokud je nainstalována), aby se zabránilo úniku proudu přes diody regulátoru. I odpojená baterie se však po určité době vybití.

- Prosím, řiďte se těmito pokyny, ale zároveň se nemusíte obávat samotné instalace. Nezapomeňte, že před vámi již tisíce dalších zákazníků systém úspěšně nainstalovaly.

Užijte si jízdu na svém motocyklu s novým elektrickým srdcem!

Důležité bezpečnostní a provozní informace

- Bezpečnost na prvním místě! Dodržujte prosím obecné předpisy o bezpečnosti a ochraně zdraví při opravách motorových vozidel (MVR) a také bezpečnostní pokyny a povinnosti stanovené výrobcem vašeho motocyklu.

Značky časování na materiálu slouží pouze jako obecný vodítko při první instalaci. Po montáži prosím vhodnými prostředky (stroboskopem) zkontrolujte, zda jsou nastavení správná, abyste předešli poškození motoru nebo dokonce ohrožení svého zdraví. Za instalaci a správnost nastavení nesete odpovědnost výhradně vy.

- Zapalovací systémy generují vysoké napětí! U našich materiálů až 40 000 voltů! Při neopatrné manipulaci to může být nejen bolestivé, ale i přímo **nebezpečné**. Dodržujte prosím bezpečnou vzdálenost od elektrody zapalovací svíčky a odhalených vysokonapěťových kabelů. Pokud potřebujete zkontrolovat jiskření, pevně uchopte nástrčný klíč na zapalovací svíčku pomocí dobře izolačního materiálu a přitlačte jej pevně k pevné části motorového bloku. Nikdy netahat za krytky zapalovacích svíček, když motor běží. Umyjte vozidlo pouze při stojícím motoru a vypnutém zapalování.

- Součástí sady by měl být kabel HT s pevnou gumovou krytkou (*kteřá neobsahuje odpor*); v souladu s místními předpisy (*požadavky na elektromagnetickou kompatibilitu*) byste měli používat zapalovací svíčku s vestavěným odporem (*nebo vyměnit krytku za takovou, která odpor obsahuje*).

<p>- Nepoužívejte současně zapalovací svíčky s odporem a krytky zapalovacích svíček obsahující odpor. Mohlo by to způsobit potíže, zejména obtížné startování motoru. Celkový odpor krytky a zapalovací svíčky dohromady by neměl překročit 5 kΩ.</p> <p>- Pamatujte, že zapalovací svíčky stárnou, čímž se zvyšuje jejich odpor. Pokud motor nastartuje pouze za studena, je velmi pravděpodobné, že příčinou je vadný konektor zapalovací svíčky nebo vadná zapalovací svíčka. Nepoužívejte tzv. kabely pro posílení zapalování (např. Nology).</p>
<p>- Po montáži zkontrolujte utažení všech šroubů, i těch předem namontovaných. Pokud se během provozu uvolní některé díly, dojde nevyhnutelně k poškození materiálu. Šrouby předem montujeme pouze volně.</p>
<p>- Nechte nově nainstalovaný systém chvíli běžet, než začnete kontrolovat a testovat hodnoty, nebo – což je ještě horší – provádět na něm změny. Naše díly byly před dodáním zkontrolovány. Stejně toho moc zkontrolovat nebudete moci. V žádném případě nemějte elektronické součástky (jako zapalovací cívku, regulátor a jednotku předstihu). Riskujete tím vážné poškození vnitřní elektroniky. Z této operace stejně nezískáte žádné hmatatelné výsledky. Mějte na paměti, že příčinou poruchy může být také váš karburátor, zapalovací svíčky a svíčkové objímky (i když jsou zcela nové). Obecná zkušenost s našimi systémy je taková, že karburátor bude nutné znovu nastavit na nižší hodnoty. Pokud systém po montáži nenastartuje, nejprve odpojte modrý (nebo modro-bílý) odpojovací vodič přímo u zapalovací cívky (nebo v některých případech u jednotky předstihu), abyste vyloučili jakoukoli poruchu v odpojovacím obvodu. Pečlivě zkontrolujte uzemnění a ujistěte se, že je mezi rámem a blokem motoru dobré elektrické spojení. V případě potíží nejprve nahlédněte do naší znalostní databáze, než nám materiál zašlete k prověření.</p>
<p>- Jiskra klasických kontaktních zapalovacích systémů má s napětím kolem 10 000 voltů poměrně malou energii, a proto vypadá žlutě a je tlustá (což ji však činí velmi dobře viditelnou). Jiskra z našeho systému je vysoce energetická jiskra s napětím až 40 000 voltů, a proto má tvar tenké jehly a modrou barvu, což ji činí méně viditelnou. Navíc jiskru získáte pouze při otáčkách při startu pomocí kickstartu, a nikoli pomalým stlačením kickstartu rukou (jak by tomu mohlo být u zapalování na baterii).</p>
<p>- Systémy využívající zapalovací cívky s dvojitým výstupem mají několik zvláštností. Pamatujte, že při testování jedné strany musí být druhá strana buď připojena k nasazené zapalovací svíčce, nebo spolehlivě uzemněna. V opačném případě nedojde k jiskření na žádné ze stran. Navíc mohou z těchto otevřených výstupů létat dlouhé a nebezpečné jiskry po celé cívce.</p>
<p>- Nikdy neprovádějte obloukové svařování na motocyklu, aniž byste zcela odpojili všechny součásti obsahující polovodiče (zapalovací cívku, regulátor, předstih); stator a rotor není nutné demontovat. Totéž platí pro pájení. Před manipulací s elektronikou odpojte páječku od elektrické sítě! Na zapalovací svíčky nikdy nepoužívejte měděný tmel.</p>
<p>- Elektronika je velmi citlivá na nesprávnou polaritu. Po provedení prací na systému zkontrolujte správnou polaritu baterie a regulátoru. Nesprávná polarita způsobuje zkraty a vede k poškození regulátoru, zapalovací cívky a jednotky předstihu. Zásadně platí, že vodiče se vždy připojují podle barev. Případy, kdy se barvy vodičů liší, jsou v našem návodu výslovně uvedeny.</p>
<p>- Při manipulaci s novým rotorem dbejte na to, abyste nepoškodili jeho magnety. Vyhněte se přímým nárazům do obvodu rotoru. Při přepravě nikdy neukládejte rotor na stator. Dodržujte naše pokyny týkající se přepravy materiálu.</p>
<p>- Nepoužívejte svíčkové koncovky s odporem vyšším než 5 kΩ. Lepší je použít koncovky s odporem 1 nebo 2 kΩ. Mějte na paměti, že svíčkové zástrčky stárnou, čímž se zvyšuje jejich vnitřní odpor. Pokud motor nastartuje pouze za studena, je velmi pravděpodobnou příčinou vadná svíčková zástrčka a/nebo zapalovací svíčka. V případě problémů zkontrolujte také vysokonapěťové kabely. Nikdy nepoužívejte vysokonapěťové kabely z uhlíkových vláken, nikdy nepoužívejte takzvané „horké dráty“, které slibují zvýšení jiskry.</p>
<p>- Je vhodné potřítit rotor tenkou vrstvou oleje, aby se snížilo riziko koroze.</p>
<p>- K demontáži rotoru nikdy nepoužívejte stahovák s drápy ani kladivo. Mohlo by dojít k uvolnění magnetů. K demontáži nového rotoru nabízíme speciální stahovák (viz montážní návod)!</p>
<p>- Pokud motocykl nebude delší dobu používán, odpojte prosím baterii (pokud je nainstalována), aby se zabránilo úniku proudu přes diody regulátoru. I odpojená baterie se však po určité době vybijí.</p>
<p>- Prosím, řiďte se těmito pokyny, ale zároveň se instalace nemusíte obávat. Pamatujte, že před vámi již tisíce dalších zákazníků systém úspěšně nainstalovaly. Užijte si jízdu na svém motocyklu s novým elektrickým srdcem!</p>

Schéma zapojení bez zapalování s regulátorem R-102



Barvy kabelů:
 bl = modrá
 br = hnědá
 ge = žlutá
 gn = zelená
 gr = šedá
 rt = červená
 sw = černá
 ws = bílá

